



Symbolbild







Datenblatt

Artikelnummer: 70012721

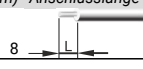
Bezeichnung: KG10.T203/33.KS11V

Beschreibung: Schalter globaler Trenner

IEC 60947-3 EN 60947-3, VDE 0660 Teil 107						
Bemessungsisolationsspannung Ui						
<i>Spannung (V) AC / DC</i>						
690 AC						
Bemessungsdauerstrom Iu/Ith						
<i>Strom (A)</i>	<i>Umgebungstemperatur (°C)</i>	<i>Temperaturspitzen (°C)</i>		<i>zusätzliche Bedingungen</i>		
20	50	55		Umgebungstemperatur +50°C über 24 Stunden mit Spitzen bis +55°C		
Bemessungsbetriebsstrom Ie						
<i>Gebrauchskategorie</i>						
				<i>Spannung (V)</i>		<i>Strom (A)</i>
AC-15				220 - 240		6
AC-15				380 - 440		4
Bemessungsbetriebsleistung						
<i>Gebrauchskategorie</i>	<i>Spannung (V)</i>	<i>Phasenanzahl</i>	<i>Polanzahl</i>	<i>Leistung (kW)</i>		
AC-3	220 - 240	3	3	2,20		
AC-3	380 - 440	3	3	3,70		
AC-3	660 - 690	3	3	3,70		
AC-3	220 - 240	1	2	1,10		
AC-3	380 - 440	1	2	1,50		
AC-23A	220 - 240	3	3	3		
AC-23A	380 - 440	3	3	5,50		
AC-23A	660 - 690	3	3	5,50		
AC-23A	220 - 240	1	2	1,50		
AC-23A	380 - 440	1	2	2,20		
Max. Sicherungsnennstrom IEC						
<i>Sicherungscharakteristik</i>						
gG				<i>Sicherungsanzahl</i>		<i>Strom (A)</i>
				1		20
UL60947-4-1, UL508						
Nominal Voltage						
<i>Spannung (V) AC / DC</i>						
300 AC						
Bemessungsisolationsspannung Ui						
<i>Spannung (V) AC / DC</i>						
300 AC						
Rated thermal current						
<i>Strom (A)</i>			<i>Umgebungstemperatur (°C) Zusatz Text</i>			
20			0 - 40 --			
Horsepower rating						
<i>Across-the-Line Motor Starting</i>						
	<i>Spannung (V)</i>	<i>Phasenanzahl</i>	<i>Polanzahl</i>	<i>Leistung (HP)</i>	<i>Umgebungstemperatur [°C]</i>	
DOL	110 - 120	1	2	0,50	40	
DOL	220 - 240	1	2	1	40	
DOL	277 - 277	1	2	1	40	
DOL	110 - 120	3	3	1	40	
DOL	220 - 240	3	3	2	40	
Pilot duty rating code						
<i>Duty Code</i>						
A300						
SCCR / Max. Vorsicherung						
<i>Conditions of acceptability</i>						
These devices are suitable for use on circuits capable of delivering not more than 5kA rms symmetrical amperes, 300V ac max. when protected by Class J fuses.						
Temp. rating of wire						
<i>Temperature Rating (°C)</i>			<i>Strom (A) Text</i>			
60 - 75			-- Use copper wire only			
Anschlussbestimmungen						
<i>Markings</i>						
Break all lines.						
For use on a flat surface of a type 1 enclosure.						
General Use						
<i>AC / DC</i>	<i>Spannung (V)</i>	<i>Strom (A)</i>	<i>Phasenanzahl</i>	<i>Polanzahl</i>	<i>Anzahl der Kontakte in Serie</i>	
AC	277	20	1	1	1	
AC	300	20	1	2	1	

General Use					
AC / DC	Spannung (V)	Strom (A)	Phasenanzahl	Polanzahl	Anzahl der Kontakte in Serie
AC	300	20	3	3	1
Allgemeine Informationen					
Text					
- The operating handle and position indicating means to be used with these manual motor controllers should be provided from the manufacturer, or the operating handle and position indicating means to be used should have been previously evaluated in combination with the manual motor controllers.					
- When intended for use as a motor disconnecter the device shall be provided with a method of being locked in the OFF-position.					
CSA					
Nominal Voltage					
Spannung (V) AC / DC					
300 AC					
Bemessungsisolationsspannung Ui					
Spannung (V) AC / DC					
300 AC					
Rated thermal current					
Strom (A) Umgebungstemperatur (°C) Zusatz Text					
20 0 - 40 -					
Horsepower rating					
Across-the-Line Motor Starting					
	Spannung (V)	Phasenanzahl	Polanzahl	Leistung (HP)	Umgebungstemperatur [°C]
DOL	110 - 120	1	2	0,50	40
DOL	220 - 240	1	2	1	40
DOL	277 - 277	1	2	1	40
DOL	110 - 120	3	3	1	40
DOL	220 - 240	3	3	2	40
Pilot duty rating code					
Duty Code					
A300					
Temp. rating of wire					
Temperature Rating (°C) Strom (A) Text					
75 -- --					
General Use					
AC / DC	Spannung (V)	Strom (A)	Phasenanzahl	Polanzahl	Anzahl der Kontakte in Serie
AC	277	20	1	1	1
AC	277	20	3	3	1
GENERAL TECHNICAL INFORMATION					
Leiterquerschnitt					
Leiteraufbau	Min. / Max. Wert	Anzahl der Leiter pro Klemme	Drahtquerschnitt (-bereich) (mm ² oder (AWG/kcmil)	Drahtmaterial	
eindräftig	Min.	1	0,5mm ²	Kupfer	
eindräftig	Min.	2	0,5mm ²	Kupfer	
feindräftig	Min.	1	0,75mm ²	Kupfer	
feindräftig	Min.	2	0,75mm ²	Kupfer	
feindräftig	Max.	1	AWG 12	Kupfer	
feindräftig	Max.	1	2,5mm ²	Kupfer	
ein- bzw. mehrdräftig	Max.	1	AWG 12	Kupfer	
ein- bzw. mehrdräftig	Max.	1	2,5mm ²	Kupfer	
feindräftig mit Aderendhülsen nach DIN 46228	Max.	1	2,5mm ²	Kupfer	
feindräftig mit Aderendhülsen nach DIN 46228	Min.	1	0,5mm ²	Kupfer	
feindräftig mit Aderendhülsen nach DIN 46228	Min.	2	0,5mm ²	Kupfer	
Abisolierlänge des Leiters					
Länge (mm) Anschlusslänge - Bild					
					
Empfohlene Schraubendreher					
Schraubendreherart					
Wert					
Kreuzschlitz - Schraubendreher					
PH1					
Schlitzschraubendreher nach DIN 5264					
0,8x4					
Klemmschraube					
Anzugsdrehmoment (Nm)					
0,60					
Anzugsdrehmoment (lb-in)					
5					
Approbationen					
Specification					Marking
EAC					
CE marking					
UK Directives					
CSA C.22.2 No.14					
GB/T14048.3					
Allgemeine Informationen					
Text					
- Die Schaltgeräte sind wartungsfrei. Schmierung oder Behandlung von Kontakten ist zu unterlassen.					

Allgemeine Informationen

Text

- Die Schalter dürfen nur von Fachkräften und nach den anerkannten Regeln der Technik eingebaut, angeschlossen und in Betrieb genommen werden.
- Nur Kupferleitungen verwenden. Leiterenden nicht verzinnen.
- Klemmen mit werksseitig angeschlossenen Verbindungsfaschen bzw. Drahtverbindungen werden verschraubt geliefert. Nach dem Öffnen solcher Klemmen ist darauf zu achten, dass keine Verbindungsfaschen verloren gehen, alle Drahtverbindungen wieder korrekt sitzen und die Klemmschrauben mit dem angegebenen Drehmoment wieder festgezogen werden.
- Nach Installation der Schalter müssen die Kriech- und Luftstrecken im Bereich der Anschlussklemmen den Anforderungen der anwendbaren Norm und Vorschriften entsprechen.

Waste Electrical & Electronic Equipment (WEEE)

Picture name

Description



Nicht in den Müll werfen, da auf eine umweltgerechte Entsorgung und Wiederverwertung geachtet werden muss. Bitte wenden Sie sich entweder an ein umweltfreundliches Entsorgungsunternehmen; senden Sie es zur Entsorgung an den Lieferanten oder direkt an den Hersteller Kraus & Naimer zurück. Lokale Kraus & Naimer Ansprechpartner finden Sie unter www.krausnaimer.com

Proposition 65

Bildname

Beschreibung



WARNING: This product can expose you to chemicals including nickel and lead, which is known to the State of California to cause cancer. For more information go to www.P65Warnings.ca.gov.

Kontakttype: Starre Kontaktbrücke

Kontaktmaterial: Silber

Anschluss: Schraubanschluss

Mounting-KS11V

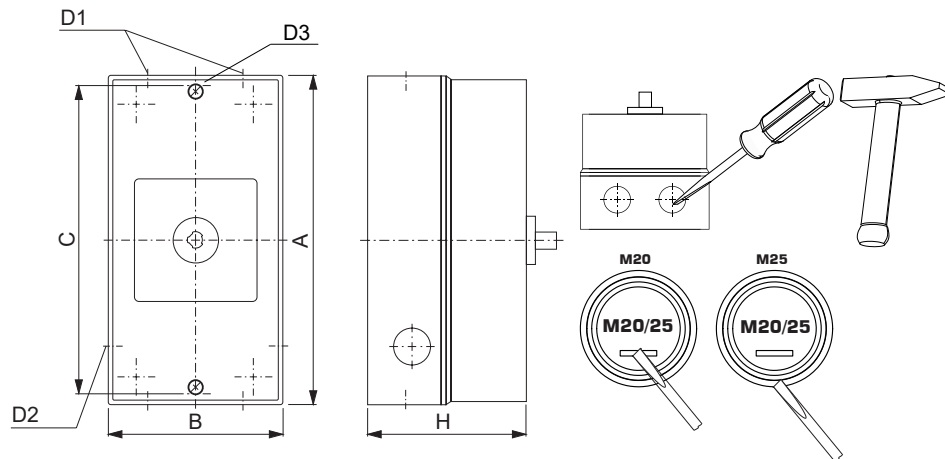

IP - Schutzart Front		IP66, IP67, IP69k
Stages		2,00 - 4,00
A	H	121,00 mm
B	H	86,00 mm
C	H	110,00 mm
D1	Ø	4,00 x M20/M25
D2	Ø	2,00 x M20
D3	Ø	4,20 mm
H	H	90,00 mm

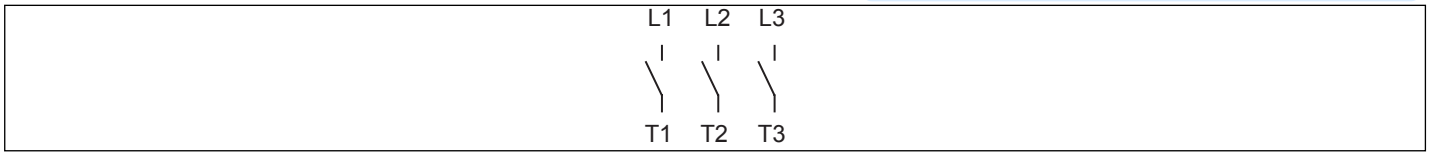

Anschlussbild

KG10.T303.KS11V

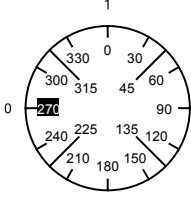

Schaltprogramm

KG10.T303.KS11V

 Kraus & Naimer		KG10		T303VE		VE		Seite 1 von 1					
		L3	L1	L2									
Frontschild 		1	3	5	7	9	11	13	15	17	19	21	23
		Beschriftungsplatte: S0D H043 91A											
													
Schaltwinkel	<input type="text" value="90"/>	2	4	6	8	10	12	14	16	18	20	22	24
Gesamtschaltwinkel	<input type="text" value="90"/>	T3	T1		T2								
0	270												
	285												
	300												
	315												
	330												
	345												
1	0	■	■		■								
	15												
	30												
	45												
	60												
	75												
	90												
	105												
	120												
	135												
	150												
	165												
	180												
	195												
	210												
	225												
	240												
	255												

Version: 2

Frontschild

S1.F656/E10.V9

