

Wandgehäuse für Nautilus Dose 75x75



STAMMDATEN

Artikel-Typ	Produkt
GTIN	9003399386718
Herstellernummer	20168G
Type / Modell	20168G
Einheit Inhalt	Stück
Einheit Bestellung	Stück
Inhaltsmenge	10 Stück
Preisbezugsmenge	1
Mindestbestellmenge	1 Stück
Bestellschritt	1 Stück
Ursprungsland	AT
Zolltarifnummer	85366990

BESCHREIBUNG

Wandgehäuse für Nautilus Dose 75x75

MERKMALE

ETIM-6.0: Zubehör für Schutzkontakt-Steckvorrichtungen (EC002461)

Art des Zubehörs sonstige

BILDER

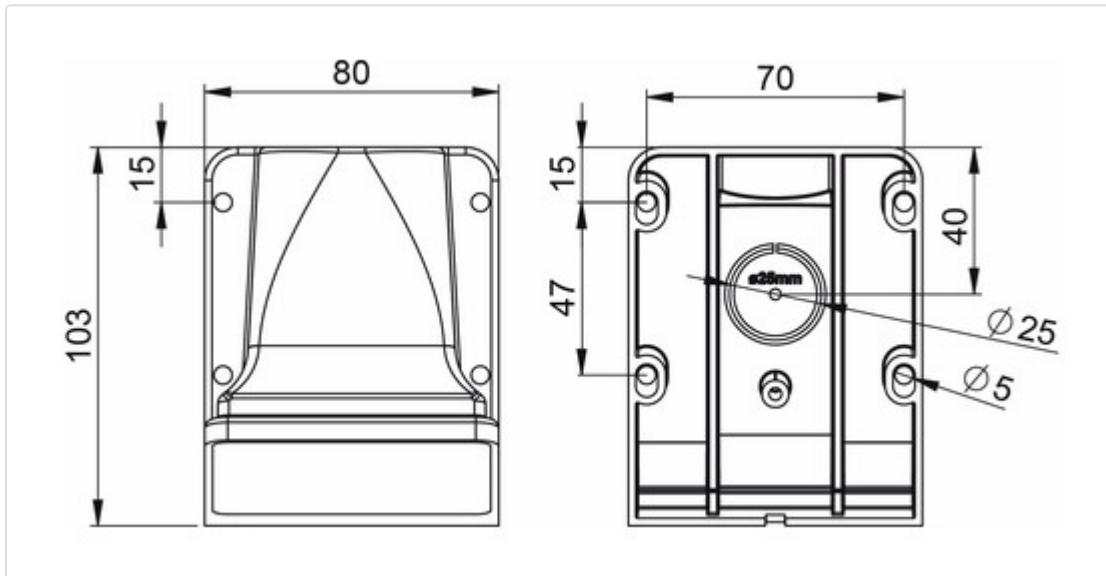

KONTAKT

PC Electric GmbH
Diesseits 145, A-4973 St. Martin/Innkreis
Tel: +43 7751 / 61 22 Fax: +43 7751 / 6969
eMail: office@pcelectric.at
www.pcelectric.at